

**AVVERTENZA**

Leggere attentamente il manuale fornito. Togliere la corrente prima di iniziare l'installazione. Prestare particolare attenzione e seguire attentamente le istruzioni.



Guarda il video di installazione:  
[juice.world/support/jcme3](http://juice.world/support/jcme3)



**Panoramica del prodotto**

\* Collegare di fabbrica con la stazione di ricarica.

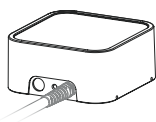

Stazione di ricarica



Pressacavi (1 × grande, 1 × piccolo)



Supporto spina (inclusi viti e tasselli)



2 × schede RFID\*



Owner & Warranty Card



Cavi Ethernet o LAN



Viti e tasselli



Cacciavite



Trapano

**Per l'installazione sono necessari**

**1** Aprire

- 1 Svitare le quattro viti dal lato del coperchio ① e sollevarlo.
- 2 Svitare le sei viti dall'alloggiamento interno ② e sollevare la parte superiore.
- 3 Scollegare il cavo Ethernet collegato al coperchio dal CONTROLLER JUICE CHARGE e rimuovere completamente il coperchio.

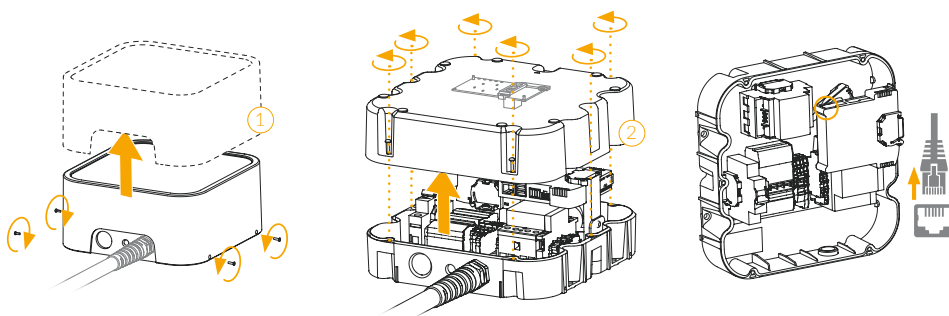

**2** Preparazione e montaggio

- 1 Stabilire se si desidera montare la stazione di ricarica a sbalzo ① o ② a incasso.
- 2 Selezionare i pressacavi corrispondenti alla variante selezionata.
- 3 Impostare l'altezza di montaggio e praticare i fori utilizzando la maschera di foratura (sul retro di questa guida).
- 4 Fissare la stazione di ricarica a una parete stabile con capacità di carico sufficiente o a una colonna acquistabile separatamente. Utilizzare tasselli e viti idonei per il montaggio (non utilizzare viti a testa svasata). Stringere bene le viti, senza serrarle troppo (massimo 3 Nm).

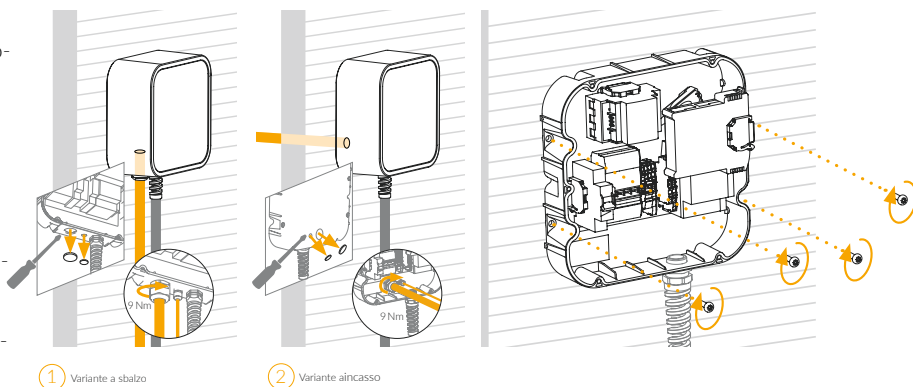

**Importante:** La superficie di montaggio deve coprire l'intera parte posteriore dell'apparecchio. Altezza di installazione consigliata: 130-140 cm. Altezza consigliata per l'accessibilità: 80-95 cm.

**3** Collegamento

- 1 Spelare ogni filo in modo da liberare 13-15 mm di rame (figura 1).
- 2 Collegare il cavo LAN come mostrato nella figura 2. \*
- 3 Inserire il cavo di alimentazione attraverso il pressacavo nell'alloggiamento interno e collegarlo al morsetto a molla in conformità con le norme locali applicabili.
- 4 Stringere il pressacavo con una coppia di 9 Nm.
- 5 Se si desidera impostare una riduzione del carico, fare riferimento alla figura 3 e al capitolo 18 del manuale fornito.

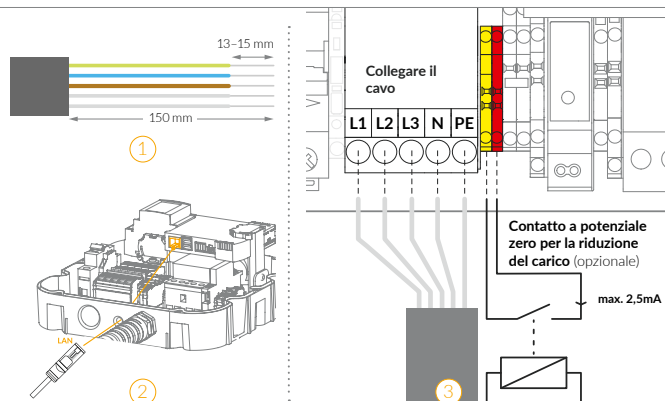

\* Per motivi di stabilità, si consiglia di collegare la stazione a internet tramite LAN. Se si desidera comunque connettere la stazione a internet tramite Wi-Fi, è possibile scaricare lo strumento di aggiornamento sul proprio laptop all'indirizzo [juice.world/support/jcme3](http://juice.world/support/jcme3). Aprire il programma e fare clic su Impostazioni avanzate in basso a destra sullo schermo. Collegare il portatile al CONTROLLER JUICE CHARGE con una micro USB. Se la connessione USB è attiva e il portatile è connesso a internet, entrambi i punti in alto a destra sono verdi. Fare quindi clic su Configura rete e immettere le credenziali della rete WiFi al punto WIFI. Assicurarsi di aver digitato tutto correttamente e cliccare su Continua. Ripetere la procedura per tutte le stazioni che si desidera collegare alla rete WiFi.

Maschera di foratura

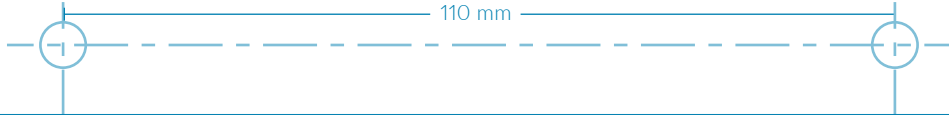

Orientamento JUICE CHARGER me 3:

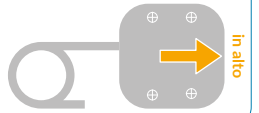

4 Messa in servizio

- 1 Collocare il coperchio dell'alloggiamento interno sulla parte superiore dell'alloggiamento interno montato.
- 2 Ricollegare il cavo Ethernet precedentemente staccato al JUICE CHARGE CONTROLLER.
- 3 Accendere l'interruttore magnetotermico.
- 4 Attenzione: Accendere la linea di alimentazione.

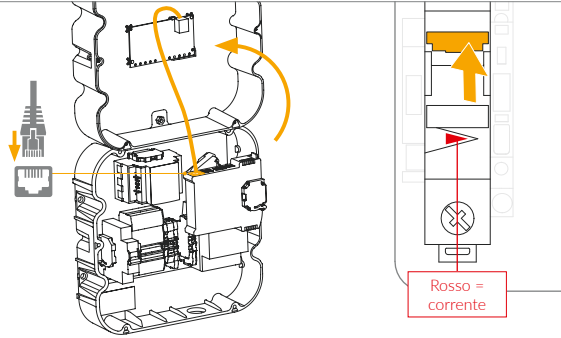

5 Onboarding

La stazione è adesso pronta per l'onboarding nel JUICE DASHBOARD. È possibile farlo sia nell'app j+ pilot, disponibile nell'App Store del proprio smartphone, o nel browser all'indirizzo **dashboard.juice.world**.

- 1 Creare un account ed effettuare l'accesso.
- 2 Cliccare sul simbolo + ed eseguire la scansione della Owner Card.

La stazione è già integrata nel dashboard. Ora è possibile configurare la stazione da qualsiasi luogo.

Ecco come funziona [juice.world/support/jcme3](https://juice.world/support/jcme3) ►

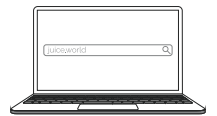

6 Finalizzazione

- 1 Tirare leggermente il cappuccio e spingere il disco dall'alto del telaio.
- 2 Rimuovere la pellicola protettiva e spingere delicatamente il disco all'interno del telaio finché non scatta in posizione.
- 3 Collocare il coperchio dell'alloggiamento interno sulla piastra posteriore, facendo attenzione al corretto orientamento.
- 4 Serrare le sei viti dell'alloggiamento interno. Si consiglia una coppia di 3 Nm.
- 5 Montare il cappuccio sul telaio interno e serrare le quattro viti del cappuccio.

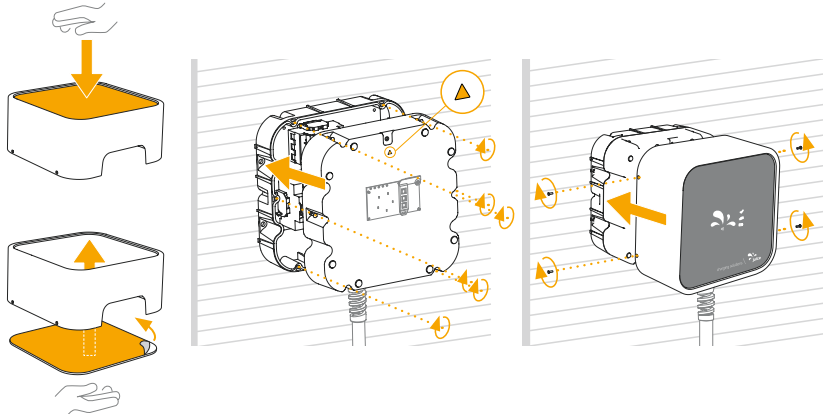

7 Alloggiamento per la spina

Montare l'alloggiamento per la spina fornito con le due viti e tasselli annessi. Si consiglia di montarlo direttamente accanto alla stazione di ricarica. In caso di dubbio, contattare l'utente futuro.

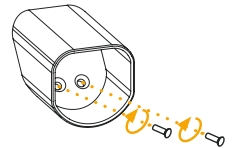

8 Verifica

Al termine dell'installazione, effettuare una verifica finale in conformità alle norme locali e alle prescrizioni del fornitore di energia.

**Consiglio:** Per avviare il processo di carica, spegnere la stazione con una delle schede RFID fornite.



9 Consegna

Una volta completata l'installazione e la configurazione, trasferire la Owner Card e quindi anche i diritti al proprietario. Questi eseguirà l'onboarding della stazione nell'App e rileverà la stazione.

